

LA COMUNICACIÓN ORAL EN LA ENSEÑANZA-APRENDIZAJE DEL INGLÉS EN EL CONTEXTO PROFESIONAL. UNA ALTERNATIVA PARA SU CONCRECIÓN

LA COMUNICACIÓN ORAL EN LA ENSEÑANZA-APRENDIZAJE DEL INGLÉS

AUTORES: Adelfa Verdecia Cruz¹Odalys Tamara Azahares Fernández²Elsi Amalia Ferrer Carbonell³Suraimy García Cruz⁴Yaritza Ramírez Cruz⁵

DIRECCIÓN PARA CORRESPONDENCIA: Instituto Superior Minero Metalúrgico de Moa “Dr. Antonio Núñez Jiménez”, Holguín, Cuba. E-mail: averdecia@ismm.edu.cu

Fecha de recepción: 07 - 10 - 2013

Fecha de aceptación: 30 - 11 - 2013

RESUMEN

La enseñanza-aprendizaje de la comunicación oral en el contexto profesional, supone la implicación del estudiante en situaciones de aprendizaje, que exigen el desarrollo de sus potencialidades lingüísticas, determinadas por la existencia, en la práctica, de intereses sociales o profesionales. Sin embargo, aún se observan imitaciones en la comunicación oral en inglés de los estudiantes en situaciones de intercambio comunicativo profesional, lo que se expresa en su limitada autonomía y desempeño interactivo oral en el contexto profesional. Lo anterior demanda el perfeccionamiento de la didáctica particular del Inglés con Fines Profesionales, en la búsqueda de recursos que permitan dinamizar este proceso hacia la autonomía comunicativa del estudiante. Ello origina la elaboración de las tareas orales presentadas en este trabajo.

PALABRAS CLAVE: Comunicación oral; Inglés con Fines Profesionales; Tareas comunicativas orales

¹ Máster en Educación Superior, Instituto Superior Minero Metalúrgica de Moa.

² Doctora en Ciencias Pedagógicas. Instituto Superior Minero Metalúrgica de Moa, Holguín, Moa. E-mail: tazahares@ismm.edu.cu

³ Doctora en Ciencias Pedagógicas. Directora del Centro de Estudios Pedagógicos. Instituto Superior Minero Metalúrgica de Moa, Holguín, Moa. E-mail: eferrer@ismm.edu.cu

⁴ Máster en Geología. Mención Geología Ambiental. Instituto Superior Minero Metalúrgica de Moa, Holguín, Moa. E-mail: yramirez@ismm.edu.cu

⁵ Máster en Ingeniería en Metalurgia. Instituto Superior Minero Metalúrgica de Moa, Holguín, Moa. E-mail: sgarcia@ismm.edu.cu

ORAL COMMUNICATION IN ENGLISH TEACHING-LEARNING IN PROFESSIONAL CONTEXTS. AN ALTERNATIVE FOR ITS CONCRETION

ABSTRACT

Teaching-learning of oral communication in professional contexts require the students' involvement in communicative situations demanding the development of their linguistic potentials, and determined by the existence in practice of social or professional interests. However, some limitations are still observed in the students' oral communication expressed on their limited autonomy and oral interactive acting in professional contexts. The previous idea calls for the improvement of the particular Didactics of English for Professional Purposes, in the search of resources to guide this process towards the students' communicative autonomy, originating the preparation of the oral communicative tasks presented in this work.

KEYWORDS: Oral communication; English for Professional Purposes; Oral communicative tasks

INTRODUCCIÓN

Las tendencias actuales a nivel mundial hacia el auge de la comunicación académica y profesional entre grupos de individuos de diferentes nacionalidades y lenguas, conduce necesariamente a considerar el idioma desde dos direcciones fundamentales: como instrumento que garantice la superación y actualización académico-profesional y como vía de comunicación entre profesionales.

Esta interacción comunicativo-profesional, pone de manifiesto la necesidad de potenciar el componente oral de las habilidades lingüísticas a desarrollar en el proceso de enseñanza-aprendizaje de la comunicación para la formación integral del profesional contemporáneo.

De ahí que el enfoque comunicativo, como modelo didáctico, se constituye en una alternativa para direccionar la enseñanza-aprendizaje del Inglés con Fines Profesionales hacia la competencia comunicativa, dada la necesidad de formar en el futuro egresado las habilidades requeridas para el intercambio comunicativo en los diferentes contextos laborales y académicos donde desempeñará sus funciones.

Como una variante del enfoque comunicativo, la enseñanza por tareas o proyectos, constituye un modo plausible de ejercitar en clases la comunicación oral, de modo que el proceso de enseñanza-aprendizaje del Inglés con Fines Profesionales responda a la lógica de la formación profesional de los estudiantes.

A partir de esta realidad, y dado el empeño de lograr un nivel de comunicación oral, acorde a las exigencias sociales actuales, se hace necesario planificar y

organizar el proceso de enseñanza-aprendizaje del Inglés con Fines Profesionales de forma tal, que sus elementos componentes aporten nuevas formas de conocimiento con el fin de optimizar el cumplimiento de los objetivos propuestos.

No obstante, y a pesar del esfuerzo de los profesores de lenguas para encausar el aprendizaje hacia esta dirección, en el proceso de enseñanza-aprendizaje de la asignatura Inglés con Fines Profesionales en el contexto del Instituto Superior Minero Metalúrgico de Moa, se ha podido precisar la existencia de limitaciones en el desempeño y autonomía comunicativa de los estudiantes en su campo de acción, que se manifiestan del modo siguiente:

- Marcada tendencia de los estudiantes a aprender de forma reproductiva y memorística, lo cual limita el desarrollo de la interacción oral en el proceso de autogeneración y construcción de significados en situaciones de intercambio comunicativo profesional.
- Dificultades para extrapolar la información contenida en textos técnicos, a diferentes situaciones comunicativas en el contexto profesional.

La naturaleza de estas dificultades orienta el trabajo metodológico-investigativo hacia la búsqueda de alternativas que articulen de un modo más eficiente los elementos que intervienen en el proceso de enseñanza-aprendizaje de la asignatura en cuestión, con énfasis en los procedimientos didácticos a utilizar para la sistematización de los contenidos lingüísticos.

En correspondencia con la problemática existente estos cambios pudieran concretarse en la elaboración de una propuesta metodológica a partir de la incorporación de tareas con carácter comunicativo, que propicien el intercambio interactivo oral y la colaboración en el contexto de actuación de los estudiantes.

DESARROLLO

Los presupuestos teóricos que fundamentan la concepción de la Propuesta Metodológica que se presenta, se erigen sobre la base de las implicaciones metodológicas derivadas de las ideas aportadas por diferentes autores en función de la enseñanza-aprendizaje del Inglés para Fines Específicos

Para Dudley, E. T. & St. John, M. J. (2000), la enseñanza del Inglés para Fines Específicos se dirige a la satisfacción de las necesidades específicas del estudiante; hace uso de la metodología y las actividades de la disciplina a la que sirve, aunque en situaciones instructivas específicas, su metodología no tiene que ser necesariamente igual a la del Inglés para Fines Generales, pues se centra en el idioma, habilidades, discurso y géneros apropiados para el desarrollo de estas actividades.

De ahí que, con los anteriores enfoques orientados al texto no se favorecía la incorporación del concepto de competencia comunicativa en su sentido amplio,

o el aprovechamiento de las potencialidades que ofrece el enfoque comunicativo.

No obstante, las tendencias actuales en la enseñanza de lenguas hacia la búsqueda de un aprendizaje consciente, autónomo y por competencias, hace que el análisis textual abra paso al énfasis en los procesos de construcción e interpretación textual, bajo el criterio, de que las actividades basadas en tareas y proyectos ofrecen mejores resultados que las actividades tradicionales orientadas al idioma, vigentes aún en diversos contextos de la enseñanza de idiomas para fines específicos.

A juicio de la autora, el enfoque basado en proyectos y tareas orientado a la comunicación constituye una vía para propiciar la coexistencia de la enseñanza-aprendizaje del Inglés para Fines Específicos con la enseñanza comunicativa de idiomas, con el fin de reorientar la clase centrada en el análisis textual por una concepción de la actividad docente, que ofrezca amplias oportunidades de desarrollo lingüístico, a través de la interacción y la cooperación entre los participantes.

En ese sentido Boswood, T. (1990) sugiere, que esta brecha teórica pudiera sobrepasarse si el concepto de evento comunicativo se utiliza como estructura unificadora de estos dos campos dispares, en un enfoque que llama “comunicación con fines específicos”. “El núcleo de este enfoque extendido debe ser un nuevo tipo de análisis de las necesidades que tome al evento comunicativo como centro de la atención”. (Boswood, 1990)

La autora también considera los presupuestos de Bachman, Lyle. (1990), al valorar la comunicación oral como proceso de gestión que se sustenta en una estructura funcional de la actividad comunicativa de planificación, ejecución, control y evaluación, pues se constituyen en fundamentos de la Propuesta Metodológica, a partir de asumir el fenómeno del intercambio oral con fines profesionales como un proceso que comprende actividades de orientación, planificación, conducción y construcción interactiva de significados para la consecución de determinados fines orales.

Del mismo modo, la integración curricular en la enseñanza-aprendizaje de idiomas, constituye también un presupuesto importante en la concepción de la Propuesta Metodológica, al considerar la interdisciplinariedad como manera de asumir la integración del inglés con otras asignaturas y disciplinas del currículo de la carrera, la cual abarca “no solo los nexos que se establecen entre los sistemas de conocimientos de una disciplina y otra, sino también aquellos vínculos que se pueden crear entre los modos de actuación, formas de pensar, cualidades, valores y puntos de vista que potencian las diferentes disciplinas. (Fiallo, 2001; Álvarez, 1999; citados por Salazar, Diana, 2004)

La interdisciplinariedad constituye una característica que distingue a la enseñanza del Inglés para Fines Específicos, la cual “está diseñada para satisfacer las necesidades más específicas del estudiante, relacionada en cuanto al contenido con disciplinas particulares, ocupaciones y actividades, y

centrada en el idioma apropiado para dichas actividades en cuanto a sintaxis, léxico, discurso, semántica y análisis de este". (Strevens, 1988; citado por Gatehouse, K., 2001).

Los referentes analizados, abogan por una concepción del proceso de enseñanza-aprendizaje de la asignatura Inglés con Fines Profesionales centrado en el proceso comunicativo a partir de las necesidades, motivaciones e intereses de los estudiantes, en estrecha relación interdisciplinaria con la cultura de la profesión; a partir de la actividad como base para el desarrollo de este proceso y la concepción de la interacción y la cooperación como elementos determinantes para el logro de los objetivos comunicativos.

Propuesta Metodológica para el desarrollo de la comunicación oral en el proceso de enseñanza-aprendizaje del Inglés con Fines Profesionales

La aplicación de la Propuesta Metodológica para la enseñanza- aprendizaje de la comunicación oral del Inglés con Fines Profesionales que se presenta, requiere asumir este proceso de enseñanza aprendizaje desde una perspectiva, donde se considere la tarea comunicativa como centro del proceso comunicativo.

Este proceso de enseñanza-aprendizaje reconoce el papel de los sujetos participantes en el intercambio comunicativo, quienes se constituyen en protagonistas de su construcción y transformación. Su esencia se expresa en tres vertientes fundamentales:

- la concepción del carácter comunicativo en la construcción del proceso de enseñanza-aprendizaje del Inglés con Fines Profesionales,
- la consideración de los presupuestos de la enseñanza del Inglés para Fines Específicos en la concepción de este proceso,
- El reconocimiento del necesario vínculo interdisciplinario que se establece en el desarrollo de un proceso comunicativo con fines profesionales.

Así, en opinión de la autora de este trabajo, el proceso de enseñanza-aprendizaje de la comunicación oral del Inglés con Fines Profesionales debe verse, como aquel proceso que prioriza el desarrollo de la comunicación oral en inglés del estudiante, basado en la interacción de los hablantes durante la actividad cognoscitiva y creadora, donde su empleo varía en dependencia de sus necesidades, según las situaciones comunicativas que el contexto de actuación profesional genera.

Los fundamentos teóricos hasta aquí expuestos, permiten formular un conjunto de principios metodológicos que a juicio de la autora, pueden regir el proceso de enseñanza-aprendizaje de la comunicación oral del Inglés con Fines Profesionales.

Para su determinación, se parte de la siguiente definición de *principio* ofrecida por el Diccionario de Filosofía de la Editorial Progreso, Moscú, (1984), donde se define como: el concepto central, el fundamento del sistema, que constituye la

generalización y la extensión de una proposición de todos los fenómenos de la esfera de la que se ha abstraído el principio dado.

De este modo, se asumen los siguientes principios del proceso de enseñanza-aprendizaje de la comunicación oral del Inglés con Fines Profesionales

- Principio interdisciplinar-profesional como idea rectora en la concepción del proceso de enseñanza-aprendizaje del Inglés con Fines Profesionales,
- Principio de la atención a las necesidades, motivaciones e intereses del estudiante como centro del proceso,
- Principio de la unidad entre la actividad (tareas comunicativas) y la comunicación.

Principio interdisciplinario-profesional como idea rectora en la concepción del proceso de enseñanza-aprendizaje del Inglés con Fines Profesionales

La Propuesta Metodológica parte de que la aplicación del enfoque conocido como Inglés para Fines Específicos, hace posible que el estilo de comunicación, trascienda el contexto de la enseñanza-aprendizaje de la comunicación en inglés para adentrarse en las particularidades cognoscitivas y lingüísticas de disciplinas pertenecientes al currículo propio y optativo de las carreras.

Por lo tanto, se proyecta como una propuesta con enfoque interdisciplinario-profesional, donde se combinan el aprendizaje de la lengua extranjera y el conocimiento de la especialidad para desarrollar habilidades de pensar, interactuar y trabajar en grupos, de acuerdo con las necesidades comunicativas que genera el contexto de actuación profesional.

De ahí que se reconoce el aporte de la enseñanza del inglés como lengua extranjera a la formación del modo de actuación del futuro profesional, al fomentar las relaciones de colaboración, para lograr un proceso de enseñanza-aprendizaje en que los estudiantes transfieran el contenido lingüístico a situaciones concretas de su campo de acción, mediante la realización de tareas comunicativas orales.

Principio de la atención a las necesidades, motivaciones e intereses del estudiante como centro del proceso

Uno de los rasgos distintivos del Inglés para Fines Específicos como enfoque, radica en que se diseña para atender a las necesidades comunicativas específicas de los estudiantes en un contexto profesional determinado.

Las investigaciones enfatizan en la importancia del análisis de las necesidades para diseñar cualquier programa concebido para este fin. Por lo que en la enseñanza-aprendizaje del Inglés con Fines Profesionales, la ejercitación se elabora tomando en consideración las necesidades de los estudiantes para alcanzar los objetivos propuestos en los programas de la asignatura, disciplina, año y carrera.

La concepción de la Propuesta Metodológica presupone la realización de un análisis de las necesidades de los estudiantes con el fin de que se involucren directamente en el proceso de enseñanza-aprendizaje pues, la utilización de la lengua en el contexto apropiado garantiza el mantenimiento de la motivación y el interés hacia el contenido objeto de aprendizaje.

Este principio propicia la colaboración comprometida de los estudiantes como sujetos activos en la solución de las tareas comunicativas, ya sea en grupos o de forma independiente.

Por lo tanto, las situaciones de aprendizaje también se elaboran bajo este criterio. Se trata, entonces, de un proceso de enseñanza-aprendizaje donde prima la contextualización del aprendizaje.

Principio de la unidad entre la actividad y la comunicación

En este principio, se manifiesta por una parte la consideración de que el conocimiento del lenguaje no es un fin en sí mismo, sino un medio para alcanzar otros propósitos, incluyendo a todas aquellas actividades que demandan la comunicación humana. Por otro lado, el criterio de que solo se aprende de un modo efectivo, haciendo conscientemente aquello que se pretende aprender, admite la posibilidad de utilizar la tarea de aprendizaje como centro de la clase, y al lenguaje como el medio por excelencia para concretarla.

La concepción de la tarea comunicativa como célula del proceso de enseñanza aprendizaje del Inglés con Fines Profesionales, asume la interacción social como su dinámica. La consideración del estudiante como un ser que aprende en interacción con los demás implica la acción, la reflexión, el intercambio de información, la solución de problemas, y el trabajo en grupos y en parejas como formas de organización del proceso de enseñanza-aprendizaje de la comunicación oral.

Estas tareas comunicativas suponen las etapas de preparación, ejecución y control, en las que puede particularizarse el tratamiento metodológico de los elementos de la lengua a tener en consideración en Inglés con Fines Profesionales.

La aplicación de estos principios constituye una condición para el desarrollo de la comunicación oral en Inglés con Fines Profesionales, en tanto sirven de guía al proceso de enseñanza-aprendizaje dirigido a tal fin.

ESTRUCTURA DE LA PROPUESTA METODOLÓGICA PARA EL DESARROLLO DE LA COMUNICACIÓN ORAL EN EL PROCESO DE ENSEÑANZA-APRENDIZAJE DEL INGLÉS CON FINES PROFESIONALES

El hecho de que la Propuesta Metodológica tiene como propósito esencial, el de favorecer el desarrollo de la comunicación oral en Inglés con Fines Profesionales, al ofrecer oportunidades al estudiante para un mejor desempeño

oral a través de la concepción de un grupo de tareas comunicativas, hace factible su estructuración en cuatro etapas.

La determinación de estas, es resultado del análisis realizado sobre la situación actual del proceso de enseñanza-aprendizaje de la comunicación oral con fines profesionales. Esta valoración aportó la información indispensable que rige las acciones posteriores en función de resolver las insuficiencias precisadas.

Por otro lado, los elementos aportados por Ramírez, Isel. (2004), en su Metodología Diferenciadora para la enseñanza-aprendizaje de la comunicación oral en estudiantes-trabajadores de escuelas de Idiomas, ofrecen la pauta a seguir en correspondencia con las particularidades de esta investigación.

Esta autora prevé cuatro etapas en su Metodología Diferenciadora: diagnóstico, consenso colegiado, ejercitación y regulación del aprendizaje. Para los efectos de la presente investigación, se considera factible prescindir de la etapa denominada consenso colegiado pues, para la determinación de las transformaciones a realizar se sigue un criterio de selección, basado en las necesidades de los estudiantes en vínculo con su campo de acción profesional.

Estas etapas no se contraponen con la estructura funcional de la actividad, mantienen cierta similitud con estas, aunque imprimen un sello distintivo en correspondencia con el propósito para el que la propuesta ha sido diseñada.

Primera etapa: Diagnóstico

La realización de un diagnóstico inicial certero que permita asumir formas de actuación más efectivas que tributen a la satisfacción de las necesidades, motivaciones e intereses de los estudiantes, constituye una coordenada esencial en la intervención del profesor. En este sentido, el diagnóstico inicial permite puntualizar en aspectos tales como:

- Orientación motivacional hacia el aprendizaje del inglés como lengua extranjera.
- Funcionalidad de la concepción (actual) del proceso de enseñanza-aprendizaje de la asignatura para satisfacer las necesidades, motivaciones e intereses de los estudiantes
- Nivel de desarrollo (actual) en la comunicación oral alcanzado por los estudiantes.
- Contribución de la disciplina Idioma Inglés al desarrollo de la comunicación oral con fines profesionales,
- Aspectos de la lengua (oral/escrito, dialogado/monologado) donde se han alcanzado mayores niveles de desarrollo.

La valoración de los resultados obtenidos en el diagnóstico permite trazar estrategias dirigidas a dotar al profesional de un dominio de la comunicación oral, en correspondencia con las exigencias socioprofesionales actuales.

No obstante, el carácter permanente del diagnóstico permite introducir enmiendas al proceso de enseñanza-aprendizaje, valorar su pertinencia y en consecuencia considerar su funcionalidad.

Segunda etapa: Planificación

En esta etapa se determinan las transformaciones a realizar en el proceso de enseñanza-aprendizaje del Inglés con Fines Profesionales y se formulan las tareas comunicativas, en correspondencia con el resultado obtenido en el diagnóstico.

Para el desarrollo eficiente del proceso de enseñanza-aprendizaje del Inglés con Fines Profesionales en cualquier carrera, resulta elemental la selección de los contenidos en vínculo directo con la actividad profesional de los estudiantes.

El contenido en el proceso de enseñanza-aprendizaje del Inglés con Fines Profesionales contempla la combinación de los elementos lingüísticos objeto de asimilación y las situaciones de comunicación en que estos se realizan para alcanzar los objetivos propuestos.

Ello se concreta en la utilización de tareas comunicativas orales, como el modo idóneo para potenciar en los estudiantes una actuación comunicativa más efectiva en el contexto profesional.

Es sí que la consideración de la interacción y la colaboración como formas de realización de la actividad de aprendizaje, constituye también un aspecto significativo a tener en cuenta para concretar la Propuesta Metodológica.

Tercera etapa: Ejercitación

En la ejercitación se materializa la tarea comunicativa concebida en la etapa anterior. La propuesta de tareas para el desarrollo de la comunicación oral que se hace en esta investigación, se contextualiza en la carrera de Ingeniería Eléctrica y se dirige a potenciar el proceso de enseñanza-aprendizaje del Inglés con Fines Profesionales en esta carrera.

Las tareas se conciben en dependencia de las situaciones comunicativas en las que los estudiantes se pueden involucrar en el contexto profesional. De ahí que su variedad comprende aquellas tareas que demandan de los estudiantes una intervención caracterizada por la exigencia de un mayor esfuerzo personal, basada en la autopreparación y el trabajo independiente.

La tipología de las tareas contempla las descripciones; explicación de procesos e instrucciones como las miniconferencias, presentación de resultados de investigaciones y mesas redondas; también se incluyen las que favorecen el intercambio comunicativo como los juegos de roles, conversaciones a título personal, solución de problemas y debates.

Las tareas comunicativas de interacción aumentan la implicación del estudiante en el propio proceso de comunicación, por lo que las funciones comunicativas para la socialización ocupan un lugar protagónico.

Las situaciones de aprendizaje elaboradas, serán aplicadas durante la realización de las actividades de comunicación oral en la asignatura Inglés con Fines Profesionales, en segundo año de la carrera de Ingeniería Eléctrica, con el objetivo de propiciar un uso de la lengua inglesa que permita a los estudiantes interactuar en situaciones similares a las de su contexto de actuación profesional.

Para la concepción de estas tareas se tienen en cuenta los niveles de asimilación en que se desarrollan. Por su complejidad se ubican en el nivel productivo, en la fase del trabajo después de la lectura de los textos seleccionados para cada tema.

La ejercitación se realiza en tres momentos: orientación, ejecución y control. Los resultados son impredecibles pues dependen, entre otros factores, de las características individuales de los estudiantes y sus posibilidades reales de empleo de la lengua en correspondencia con el objetivo que se desea alcanzar en cada tarea.

La fase de orientación permite al estudiante realizar y regular la actividad según su propia representación de la situación y del objeto a transformar; de las condiciones en que se produce la intervención y las exigencias que se le plantean. La orientación del profesor debe ser exhaustiva de modo que conduzca la actividad del alumno hacia el objetivo propuesto.

En la fase de ejecución, se elabora el producto final. Es aquí donde se realizan tareas dirigidas al desarrollo de las habilidades y microhabilidades lingüísticas; se sistematizan los fundamentos gramaticales de interés para el tema y asignatura; se desarrollan habilidades de interacción y razonamiento; constituye dentro de la clase, el momento propicio para realizar un trabajo educativo profundo dirigido a la formación de valores, como parte fundamental del proceso de formación de los estudiantes en la asignatura.

El profesor asume el papel de conductor del proceso, mientras que los estudiantes se desempeñan como protagonistas activos en la construcción del conocimiento. Esta participación se caracteriza por tener un carácter cada vez más espontáneo hasta aproximarse al uso real de la lengua; por priorizar la interacción estudiante-estudiante y propiciar el uso del inglés en función de cubrir vacíos de información y resolver problemas comunicativos reales.

Por otra parte, es preciso señalar que es en esta fase donde se realiza un trabajo exhaustivo con los textos seleccionados para cada tema, debido al lugar que ocupan en un proceso de enseñanza-aprendizaje, que concede al trabajo con la lectura una significación especial, por constituirse en el núcleo de donde parte el sistema de tareas de aprendizaje dirigidas al desarrollo de las habilidades lingüísticas que se propone la asignatura.

La evaluación es una actividad sistemática y debe posibilitar la valoración del nivel de logros alcanzados de acuerdo con los objetivos propuestos en las tareas, la profundidad de los contenidos que en ellas se tratan, la eficacia de la

intervención de los estudiantes según los recursos lingüísticos y extralingüísticos utilizados para su realización y exposición. Estos resultados deben ser valorados respecto al diagnóstico inicial, y se desarrolla durante todo el proceso.

Cuarta etapa: Evaluación

La consideración del proceso comunicativo oral del Inglés con Fines Profesionales como un espacio interactivo de construcción de significados, infiere a la evaluación un carácter altamente participativo. Por lo tanto, la evaluación del aprendizaje se dirige a la consolidación de la construcción reflexiva de los estudiantes de su propio proceso comunicativo oral por medio de la heteroevaluación, coevaluación y autoevaluación, así como la apreciación de la efectividad en la implementación de la Propuesta Metodológica.

En estas circunstancias, se reafirma el papel activo del estudiante al evaluar la comprensión comunicativa a partir de la intervención oral propia y colectiva, lo que a su vez le permite reflexionar sobre la efectividad de su actuación y la de sus compañeros. El profesor, por su parte debe estimular una evaluación que favorezca la reflexión y el análisis crítico del resultado obtenido en las intervenciones comunicativas realizadas. Al mismo tiempo, constituye un instrumento para medir la eficacia de la propuesta que se realiza, con el objetivo de realizar las enmiendas y transformaciones necesarias a medida que se desarrolla el proceso comunicativo.

La ubicación de la evaluación del aprendizaje en la cuarta etapa de la propuesta metodológica es puramente formal, pues en realidad, está presente durante todo el proceso de enseñanza-aprendizaje de la comunicación oral.

Las tareas comunicativas orales que se presentan en este informe se desarrollan después del trabajo con las lecturas, por las potencialidades que ofrece esta fase para discutir e intercambiar interpretaciones, resumir, sintetizar, evaluar la información, reflexionar sobre lo aprendido y transferirlo a diversas situaciones.

CRITERIOS METODOLÓGICOS PARA LA ELABORACIÓN DE LAS TAREAS COMUNICATIVAS PARA EL DESARROLLO DE LA COMUNICACIÓN ORAL EN EL PROCESO DE ENSEÑANZA-APRENDIZAJE DEL INGLÉS CON FINES PROFESIONALES

Los criterios considerados para la elaboración de las tareas comunicativas orales que se presentan en este trabajo, se fundamentan teóricamente en el análisis derivado de los presupuestos teóricos que lo sustentan, adoptando formas específicas de acuerdo con las particularidades del proceso de enseñanza-aprendizaje de la comunicación oral con fines profesionales en la carrera de Ingeniería Eléctrica.

Sobre la base del análisis de los fundamentos y definiciones de tareas expuestos y la consideración de los criterios de González, Iselys. (2005) sobre el tema, la autora de esta tesis, propone el término de tarea comunicativa oral

como la célula fundamental del proceso de enseñanza-aprendizaje del Inglés con Fines Profesionales, sustentada sobre la base de la integración de las habilidades lingüísticas, como componente de las habilidades profesionales y conformadoras del desarrollo personal de los estudiantes. Considera sus necesidades, motivos e intereses para el cumplimiento del encargo social en el proceso de formación integral del estudiante de Ingeniería Eléctrica.

La tarea es comunicativa en tanto implica a los estudiantes en una comunicación significativa, donde se expresa el mensaje flexible y espontáneo, a través de la negociación y la interacción en contextos de uso de la lengua, mediante determinadas funciones y formas para lograr el objetivo comunicativo planteado, para lo cual se apoya en el trabajo individual y grupal.

La tarea es oral en tanto los saberes de los estudiantes se expresan, fundamentalmente, por medio del plano oral para lograr la transmisión del mensaje.

La autora asume la concepción de tarea comunicativa, en los tres niveles propuestos por González, Iselys. (2005):

La dimensión para la formación general. Esta se desarrolla a partir de la potenciación de las habilidades comunicativas que permitirán el establecimiento de relaciones socio - profesionales dentro del contexto de la Ingeniería Eléctrica mediante el trabajo independiente y cooperativo.

La dimensión para la formación académica. Esta se desarrolla en el proceso de integración de las habilidades lingüísticas para la comprensión y construcción de textos orales, mediante el diseño de tareas dirigidas al logro de la comunicación oral como objetivo de la Propuesta Metodológica que se presenta.

La formación académica se sustenta en:

- El trabajo con textos de contenido técnico especializado sobre diferentes temas curriculares dirigidos a la obtención de información y el léxico necesario para la producción oral. La vinculación de los contenidos con la realidad profesional es esencial para garantizar una formación integral que los hará competitivos en su campo de acción profesional,
- La conceptualización de términos específicos relacionados con la eléctrica, así como la consulta de bibliografía en Inglés, el conocimiento de los últimos adelantos en la tecnología y la profundización en temas de interés profesional,
- La realización de diversas actividades contextualizadas en los campos de acción del profesional electricista,
- El establecimiento de las bases para el desarrollo de tareas más complejas en vínculo con el desarrollo del componente investigativo-laboral en el estudiante. Este aspecto adquiere especial significación, dada su necesidad de dominio de la lengua inglesa en el proceso de

autogestión y procesamiento de la información para la realización de la práctica laboral, proyectos, trabajos de curso e investigación.

Ello es expresión del modo en que el proceso de enseñanza-aprendizaje del Inglés con Fines Profesionales tributa a la asignatura integradora, Ingeniería Eléctrica, como columna vertebral del proceso formativo en el año.

De este modo, las dimensiones general y académica se complementan y enriquecen con la aplicación del conocimiento adquirido en la solución de situaciones profesionales del campo de actuación futura de los estudiantes.

La dimensión para la formación profesional. Esta tributa al desarrollo de habilidades que constituyen herramientas que le permitan operar con la realidad en el desempeño profesional de los estudiantes y que contribuyen a la solución de problemas relacionados con la especialidad de estudio, mediante tareas que propicien la búsqueda de soluciones adecuadas a los problemas planteados.

La solución de tareas debates, miniconferencias, presentación de resultados de investigaciones, mesas redondas, juegos de roles, simulaciones, conversaciones a título personal y solución de problemas, en relación con la dirección, ejecución y control de procesos relacionados con la instalación y mantenimiento de redes y equipos eléctricos, potencian la formación de habilidades profesionales y el trabajo investigativo.

TAREAS COMUNICATIVAS ORALES CON FINES PROFESIONALES EN LA CARRERA DE INGENIERÍA ELÉCTRICA

La propuesta de tareas comunicativas que se presentan en este trabajo está compuesta por tareas tipo, a partir de las cuales se pueden elaborar diferentes variantes destinadas al desarrollo de la comunicación oral sobre diversos temas, en variados contextos profesionales. Esta tipología incluye los juegos de roles, solución de problemas, presentación de resultados de investigaciones, miniconferencias y mesas redondas.

En su caracterización se tienen en cuenta algunos aspectos como: tema, objetivo, nivel de asimilación, forma de comunicación y procedimientos.

La autora considera necesario esclarecer las funciones de cada uno de estos aspectos a través de su significado en el contexto de esta investigación:

- El tema: es el asunto sobre el cual el estudiante hablará. A través de su contenido se establecen los nexos con las diferentes disciplinas seleccionadas para este fin.
- El objetivo: constituye el punto de partida para el logro de los fines comunicativos o resultados previamente concebidos con el desarrollo de la tarea. Determina su contenido y el método que se utiliza. Son expresión del encargo social que se plantea a la asignatura en la formación del profesional electricista.

- El nivel de asimilación: se refiere al ordenamiento o articulación racional de las tareas, en una secuencia determinada por el grado de complejidad que requiere la comunicación por parte del estudiante, en el proceso de formación de hábitos y habilidades y la asimilación del material lingüístico.
- Forma de comunicación: define el grado de participación de cada estudiante en los planos individual y colectivo, durante la realización de la tarea.
- El procedimiento: facilita la aplicación del método y concreta las acciones y operaciones a realizar por los estudiantes en correspondencia con las exigencias de los objetivos y características de los contenidos de las tareas. Por otro lado, el procedimiento está directamente relacionado con las condiciones en que estas se desarrollan. Por lo tanto, el procedimiento también describe el contexto en que se realizan y los medios a utilizar en función de lo que el profesor y los estudiantes se proponen alcanzar.

A continuación, se presentan algunos ejemplos de tareas para el desarrollo de la comunicación oral en estudiantes de Ingeniería Eléctrica

Tasks for the development of oral communication in electrical engineering students

Role playing

Situation 1

Topic: “Electric Power Systems”

Objective: interact orally on the topic related to electric power systems by asking and answering questions about different electrical protective devices

Level of assimilation: production

Type of communication: pair work

Procedure:

The task will be developed as part of the set of activities conceived to systematize lexicon-grammar fundamentals related to the types of short-circuit protective devices.

Students should arrange on pairs in order to do the activity. It consists on a dramatization of a conversation devised by them, following the rules this kind of task requires.

Situation:

A. You are a buyer at Pedro Sotto Alba Nickel enterprise and you need to acquire some protective devices for the following equipments and facilities: water pumping motor, the mechanization workshop and an office. Ask for the suitable device each case requires.

B. You are a salesman at the store. Offer A the necessary information about electrical devices he/she is looking for.

Situation 2

Topic: "Electric Circuits"

Objective: talk about a problem related to electric circuits using the information and specialized vocabulary related to the topic "Voltage and Current".

Level of assimilation: production

Type of communication: pair work

Procedure:

The task will be developed after working with the reading "Voltage and Current".

Students arrange on pairs and act out a conversation according to the given situation. Through this task, students practice the specialized vocabulary related to electric circuits, as well as grammar structures studied in the preceded levels.

Situation:

A. You found some difficulties at work related to electrical system in the machinery workshop. Talk with a more experienced workmate about it and ask for his advice.

B. As an electrical engineer you have a wide experience on setting up the electrical system. Help your workmate to solve his/her problem and offer him/her your assistance in order to find a solution.

Problem: the wires leading down to the workshop get hot.

Situation 3

Topic: "Electric Power Systems"

Objective: use the vocabulary related to electrical protective devices in a conversation, showing knowledge on the topic and independence.

Level of assimilation: production

Type of communication: pair work

Procedure:

Arrange the group in pairs. The task is developed after working with the reading "Switches and Fuses", with the purpose of practicing the new vocabulary and the specialized information related to electric protective devices.

Situation:

It's late at night. Your roommate and you enter the room, but it is in the dark. Perhaps you merely have to switch the light on or perhaps there's an electric fault. Act the conversation out.

Use the necessary elements from the text "Switches and Fuses".

Situation 4

Topic: "Electrical Machines"

Objective: practice the communicative functions of asking and answering about personal and specialized information, simulating a real situation.

Level of assimilation: production

Type of communication: group work

Procedure:

The whole class participates in this activity: a student assumes the role of the interviewed specialist, while the rest of the students will function as interviewers. To succeed the task, students should look for more information about the subject matter and conceive the possible questions and answers. The task can be developed at the end of the topic "Electrical Machines", since students have just acquired the necessary information and specialized lexicon they need to talk about it, while working with the readings included in this unit.

Situation:

You have mastered in electrical machines. Organize an interview with sophomore electrical engineering students. The interview will be about the following aspects:

- Personal information about you
- Professional information
- Induction machine invention
- Advantages and disadvantages of induction machines
- Differences between induction and synchronous machines

Note: You should consult the book *Electrical machines* by Mc Pearson.

Roles to play:

- Interviewee: a selected student.
- Interviewers: The whole class.

Solution to problems

Read the following situation and say what you would do in each case:

Situation 1:**Topic:** “Electric Power Systems”**Objective:** use the acquired knowledge to solve possible working situations, which strengthen positive professional attitudes through the analysis of a problem.**Level of assimilation:** production**Type of communication:** individual work**Procedure:** The tasks (situations 1 and 2) are developed independently. Students analyze the situation and offer a suitable solution. They can consult the reading “Switches and Fuses” for necessary information. Depending on the students’ answers, these tasks could conduce to a group discussion, since students could provide different solutions.**Situation:**

Suppose there’s no switch in the classroom but there are two wires connected to the system:

- Could you turn the light on?
- How could you do it?

Situation 2:**Topic:** “Electric Power Systems”**Objective:** use the new vocabulary in possible working situations through the presentation of a problem**Level of assimilation:** production**Type of communication:** individual work**Situation:**

Suppose there’s no light in your room. You have just checked the system and realized that the wire in the fuse - holder is broken:

- Can you use this wire to repair the fuse? Why? (Showing a thick wire)
- What about this one? (Showing a thin wire)

Situation 3**Topic:** “Power Electronics”**Objective:** Talk about possible professional problems related to power electronics, and offer possible solutions, showing feelings of collaboration and interaction in a friendly atmosphere.**Level of assimilation:** production**Type of communication:** group work

Procedure:

The task is developed after working with the readings of this unit. The class is divided into small groups of three/four students. The content of the readings would help them with the specialized information the complexity of the task requires. The task should be assigned lessons before, so that, the students could arrange the needed information.

Situation:

You have a frequency input of 60 Hz and a motor, represented by the load, functioning at 1300 r.p.m., but you need to reduce the velocity up to 1000 r.p.m. Looking at the diagram, explain the process to obtain the desired value.

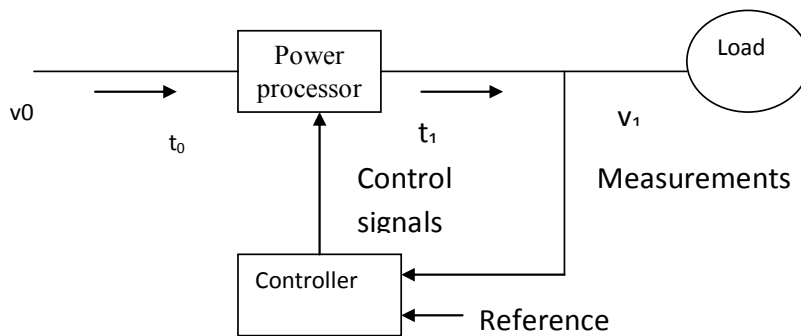

Minilecture

Topic: “Power Electronics”

Objective: talk about the field of application of power electronics showing a certain degree of independence.

Level of assimilation: production

Type of communication: group work

Procedure:

This task is assigned lessons before, so that students had plenty of time to arrange the information they need. The professor, together with the class, assigns the roles of the lecturer and participants.

Situation:

You were invited to offer a conference to beginners from Electrical Engineering Major, about fields of application of power electronics. Offer your classmates part of it giving examples. Be aware that the audience will ask you some questions about the topic of your exposition.

Look for further information by consulting your professors.

Presentation of the results of a research work

Topic: “Electric Circuits”

Objective: interact orally by using the necessary communicative functions and specialized vocabulary to analyze professional situations from different points of view, and come to conclusions.

Level of assimilation: production

Type of communication: group work

Procedure:

The task is based on the content of the reading: “Voltage and Current”. Divide the class into groups of four/five students. Assign the roles. Students discuss in their groups the faults, possible consequences and solutions. Then, each group reports orally to the whole class.

Situation:

Your team supervised an area to see its general electrical conditions and found some faults. You realized that the cables in the line were not high enough; the wire used for large currents are too thin; in some cases the wires touches the steel pylons.

According to the detected problems:

- a. State the possible consequences and correct the mistakes.
- b. Report your findings orally to the whole group.

Round Table

Topic: “Power Electronics”

Objective: talk about the fields of application of power electronics by using the necessary communicative functions demanded by the oral discussion of this topic.

Level of assimilation: production

Type of communication: group work

Procedure:

The task is related to the reading “Scope and applications”. Divide the class into groups of five/six students. This task can be combined with the activity 5 presented before.

Situation:

In the reading “Scope and applications”, it is clearly shown, a wide field of application of power electronics. Expand the information you have about this subject matter in a round table.

- Interview other persons if necessary.
- Consult other materials.

- Explain everything you know about it.

CONCLUSIONES

A partir de la interpretación del proceso de enseñanza-aprendizaje del Inglés con Fines Profesionales, ha sido posible establecer las siguientes conclusiones:

- Las consideraciones teóricas derivadas de la valoración de diferentes fundamentos epistemológicos, se dirigen a la elaboración de una Propuesta Metodológica, la cual ha permitido revelar las relaciones esenciales entre los procesos que la integran, lo que conduce a la formulación de los principios metodológicos que rigen el proceso de enseñanza-aprendizaje de la comunicación oral del Inglés con Fines profesionales y enriquecen la visión didáctica de la interpretación de este proceso.
- A partir de revelar las regularidades que denotan el carácter conductor de estos principios en el proceso de enseñanza-aprendizaje de la comunicación oral del Inglés con Fines Profesionales, emergen las etapas en las que se estructura la Propuesta Metodológica devenida en un proceso esencialmente contextualizado en el perfil eléctrico.
- El análisis y la caracterización de las etapas de la Propuesta Metodológica, permite ascender a una fase superior de la comunicación oral a partir de la creación de tareas comunicativas, que se constituyen en instrumento de comunicación formal y funcional entre especialistas en el campo específico de la eléctrica.

BIBLIOGRAFÍA

Bachman, Lyle. (1990). Habilidad lingüística comunicativa. En Competencia Comunicativa. Barcelona: Editorial Edelsa, Barcelona, p.10

Bosswood, T (1990). Communication for specific purposes: establishing the communicative event as the focus of attention in ESP. Trabajo presentado en 4th Annual International Conference on Pragmatics and Language Learning. University of Illinois at Urbana-Champaign, p4-5

Dudley, Evans, T. & St. John, M. J. (2000). Developments in ESP: a multi-disciplinary approach. England: Cambridge University Press, p.4.

Gatehouse, T. (2001). Key issues in English for specific purposes (ESP) curriculum development. The Internet TESL Journal, p.7 [En línea] <http://www.cybertrails.com/-jhoey/> (Tomado: abril, 2003).

González, Iselys. (2005). Fundamentos del proceso docente-educativo de la disciplina Inglés con Fines Específicos para las carreras económicas centrado en la tarea comunicativa desarrolladora especializada: una propuesta didáctica. Tesis presentada en opción al Grado Científico de Máster en Ciencias de la Educación. Universidad de Pinar del Río, p.64-70.

Ramírez, Isel. (2004). Metodología diferenciadora para la enseñanza-aprendizaje de la comunicación oral del inglés a partir de los perfiles socioprofesionales de los

estudiantes trabajadores del cuarto nivel de las escuelas de idiomas. Tesis presentada en opción al Grado Científico de Doctor en Ciencias Pedagógicas. Holguín, p.67.

Salazar, Diana. (2004). Didáctica, interdisciplinariedad y trabajo científico en la formación del profesor. En F. Addine, Fernández (Ed), Didáctica: Teoría y práctica, La Habana: Editorial Pueblo y Educación, p. 185-233.

